



Finská zahradní sudová sauna HYD-4024

# NÁVOD K MONTÁŽI

Ve spolupráci s



[www.bps-koupelny.cz](http://www.bps-koupelny.cz)

## Důležité informace a upozornění

Děkujeme za důvěru, kterou jste nám projevili zakoupením naší sauny. Pevně věříme, že budete nadmíru spokojeni a užijete si hodiny ničím rušené relaxace a odpočinku. Rádi Vám při montáži a využívání poskytneme rady.

Dřevo **ThermoWood** je ideálním materiálem pro stavbu saun, protože jeho tepelná úprava výrazně zvyšuje odolnost proti vlhkosti a změnám teplot, což je klíčové v prostředí s vysokou vlhkostí a teplotou, jako je sauna. Proces tepelné úpravy navíc dává dřevu krásnou, sytou barvu a jedinečnou vůni, což přispívá k vytvoření relaxační a estetické atmosféry v sauně.

ThermoWood je speciálně tepelně upravený materiál, který tímto zpracováním získává jedinečné vlastnosti. Dřevo se upravuje pomocí vysokých teplot - 185 až 220 °C. Tento proces je založen na použití vysoké teploty a vodní páry, což zvyšuje životnost dřeva oproti tepelně neošetřenému dřevu. Během úpravy nejsou použity žádné chemikálie.

Pro venkovní použití má ThermoWood ty nejlepší vlastnosti, mezi které patří dlouhá trvanlivost, odolnost proti hnilobě, rozkladu a povětrnosti. ThermoWood využijete nejlépe využijete při stavění saun – saunové obklady, ve kterých má toto dřevo výborné vlastnosti díky tepelné úpravě. Vysoká trvanlivost a tepelná vodivost ThermoWood jsou nespornou výhodou tohoto materiálu.

### Povinná údržba a péče o saunu

Doporučujeme vždy po saunování otřít dřevěné lavice lehce navlhčeným hadříkem. Alespoň 1x za 3 měsíce doporučujeme saunu pečlivě vysát a lavice otřít hadříkem s teplou mýdlovou vodou. Nepoužívejte žádné rozpouštědla, prostředky na alkoholové či chemické bázi.

### Záruka

Dodavatel poskytuje záruku na viditelné a skryté vady v souladu s reklamačním řádem. Kupující musí splnit podmínky pro uplatnění reklamace umožňující správné posouzení uplatněné reklamace a její včasné vyřešení. Záruční podmínky jsou omezeny na výměnu či opravu vadného dílu. Materiál či díly, které byly jakýmkoliv způsobem dodatečně upravovány nebudou zahrnuty do reklamace a nebudou řešeny. **Na stěny sauny se nesmí montovat žádné příslušenství, které není součástí dodávky a není určeno pro sauny.**

### Zákaznická péče

Při jakýchkoliv problémech a dotazech s montáží či využíváním sauny nás kontaktujte na e-mailu či telefonním čísle:

E-mail: [obchod@bps-koupelny.cz](mailto:obchod@bps-koupelny.cz)

Tel.: +420 608 247 630

# Pokyny k instalaci sauny

Přečtete si pečlivě následující pokyny k instalaci sauny. Instalace sauny vyžaduje nejméně 2-3 osoby pro snadnější manipulaci s těžkými a objemnými díly. Také se tím vyloučí poškození dílů sauny či minimalizuje riziko zranění při instalaci jednou osobou. Obrázky v tomto manuálu mají ilustrativní charakter, provedení sauny se může lišit při zachování stejných instalačních pokynů. Nedodržení pokynů uvedených v tomto návodu může být důvodem k zamítnutí reklamace.

## Elektrické požadavky

Doporučujeme saunu připojovat na samostatný elektrický okruh s jističem, který bude vyhrazený jen pro využití sauny. Doporučujeme do okruhu nezapojovat a provozovat současně další spotřebiče. Nedodržení tohoto doporučení může způsobit výpadek elektrického napětí či snížení výkonu sauny.

Elektrické zapojení a zapojení elektrických komponent musí provádět kvalifikovaná osoba k těmto úkonům, který zajistí správnou funkčnost zapojení sauny. Zamezí se tím potencionálnímu riziku poranění elektrickým proudem. Jakákoliv neodborná manipulace může ohrozit provoz a deklarované vlastnosti sauny.

Pokud nejsou splněny elektrické požadavky a není zajištěna odborná montáž elektrikářem může dojít k úrazu či poškození sauny. Při nedodržení těchto požadavků nenese dodavatel odpovědnost za vzniklou škodu.

## Specifikace sauny

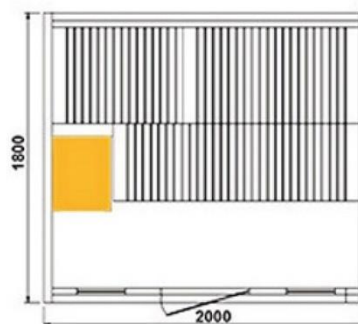

200x180x200cm

- Funkce sauny: Bluetooth, FM/MP3/USB, mobilní aplikace
- Počet míst: 2-4 osoby
- Napájení: 380~415V/50Hz nebo 220~240V/50Hz (viz schéma připojení v dokumentaci topidla)
- Saunové kamna: Harvia 6 kW BC60E
- Umístění kamen v sauně

### Vybavení sauny:

- Saunové kamna Harvia 6kW BC60E
- LED osvětlení – decentní osvětlení vhodně umístěnými LED pásky, které vytváří jedinečnou relaxační atmosféru
- Dřevěné lavice – pohodlné, kvalitní a pevné lavice vyrobené ze dřeva
- Ovládací panel – intuitivní ovládací panel s funkcemi Bluetooth, FM, MP3, USB, také možnost ovládat pomocí aplikace určené pro IOS/Android
- Věšák na ručníky – praktický věšák na ručníky, který zvyšuje komfort využití
- Vědro a naběračka – nezbytné vybavení pro správné regulování vlhkosti v sauně či využití aromaterapie
- Přesýpací hodiny – elegantní přesýpací hodiny pro kontrolu času stráveného v sauně
- Termohygrometr – přesné měření relativní vlhkosti a teploty vzduchu
- Kameny do kamen – sada 20 kg kamenů do pece, které zajišťují kumulaci a správné rozdělení tepla

### Upozornění:

Před montáží zkontrolujte kompletnost zboží, možné škrábance či poškození dílů. Pokud se vyskytne některá ze zmiňovaných skutečností ihned ji hlasejte prodejci. Za škody způsobené neodbornou montáží nebo škody vzniklé po montáži neneseme žádnou odpovědnost.

# Montáž sauny

Požadavky na instalaci:

1. **Pevná a rovná základna** – Sauna musí být instalována na stabilním, rovném a pevném podkladu, ať nedochází k sedání či pohybu konstrukce. Ideálním materiálem pro základnu sauny jsou zpevněná dlažba, betonová dlažba či betonová deska. Základna pro saunu musí být větší, než je velikost samotné sauny. Jedině poctivou základnou zajistíme dostatečnou stabilitu pro saunu a ochranu před vzlínající vlhkostí.
2. **Přístup ke zdroji energie** – U sauny je nutné zajistit adekvátní zdroj napájení. Veškeré elektrikářské a instalační práce musí být provedeny osobou s oprávněním vykonávat tyto práce. Vše musí být zapojené v souladu s požadavky platných bezpečnostních norem, včetně požadavků potřebných pro ochranu proti přetížení a vlhkosti.
3. **Zajištění dostatečného větrání** – Sudová venkovní sauna musí být dostatečně větrána, aby byla zajištěna cirkulace čerstvého vzduchu, což je zásadní pro bezpečnost, a hlavně pohodlí uživatelů. Ventilační otvor musí být umístěn tak, ať není ničím blokován a je zajištěn k němu dostatečný přívod vzduchu (sauna nesmí být umístěna větrací mřížkou například ke stěně).
4. **Dodržení bezpečných vzdáleností od bud či hranic pozemků** – Při instalaci sauny se držte místními stavebními předpisy týkající se minimálních vzdáleností umístění od obytných budov, plotů či hranic pozemků. Dodržení bezpečnostních vzdáleností je důležité z důvodu soukromí či bezpečnosti a prevenci proti požárům (sauna = zdroj tepla).

**Při instalaci saunových kamen se řiďte pokyny a instrukcemi uvedených v návodu, který je přiložen v balení u kamen Harvia.**

K sestavení sauny jsou zapotřebí nejméně 2 dospělé osoby.

# Instalace sauny

## KROK 1 – Umístění sauny

Při výběru vhodného místa musíte brát ohledy na kvalitní podklad pro umístění sauny a současně také musí být snadno přístupný napájecí kabel sauny.

## KROK 2 – Instalace podlahových podpěr

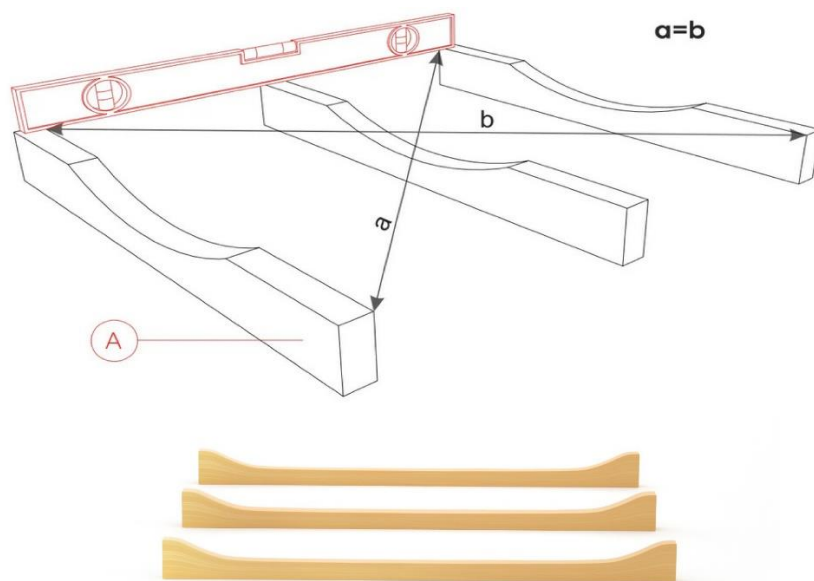

Na pevný podklad umístěte podlahové podpěry. Ujistěte se, že máte umístěné podpěry v rovině a vzdálenost (a) z náčrtku odpovídá vzdálenosti (b) a šířce podlahových desek.

## KROK 3 – Montáž podlahových desek

Umístěte podlahové desky na podpěry ve vzdálenosti **35,5 cm na každé straně** podpěr od okrajů desek.

Přišroubujte podlahové desky k podpěrám na vyznačených místech.





#### KROK 4 – Instalace oblouku podlahových desek

Umístěte 4 desky na pravou i levou stranu k již vzniklé a na pevně přišroubované části podlahy. Současně si zkontrolujte, zda vzniklý oblouk je rovnoměrný a plynulý. Desky nesmí nikde vyčnívat a tvořit nepravidelné či ostré hrany.



#### KROK 5 – Montáž zadní stěny

Umístěte zadní panel středový panel tak, aby již přichystané podpěry lavice směřovaly dovnitř. Panel musí být pevně zasazen do podlahové desky.

Následně umístíme pravý a levý zadní panel do drážek. Musíme si zkontrolovat, že vše k sobě lícuje. Následně na vyznačených místech panely sešroubujte k sobě.



## KROK 6 – Montáž přední strany

Umístěte zadní panel středový panel tak, aby již přichystané podpěry lavice směřovaly dovnitř. Panel musí být pevně zasazen do podlahové desky.

Pevně středový panel zasadte do drážek. Přidáním panelů na pravé a levé straně jej zpevníte a vše usadíte na místě tak, ať nám hrany lícují k sobě.

Panely z vnitřní strany sauny na vyznačených místech sešroubujte k sobě.

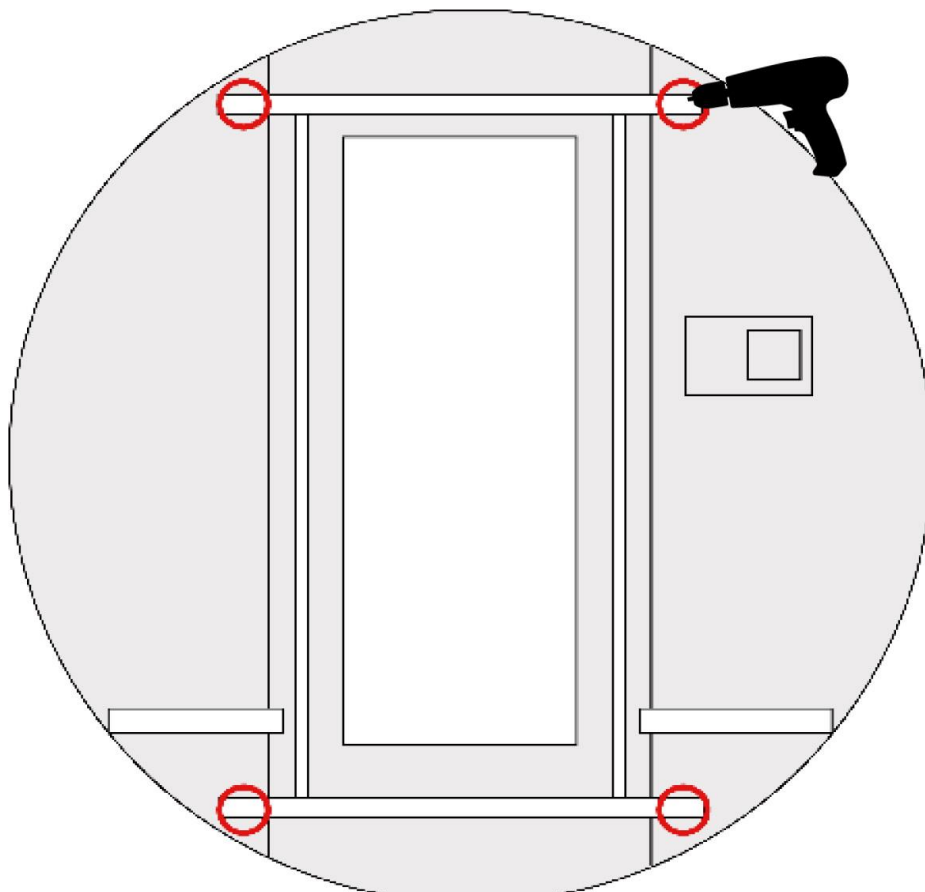



## KROK 7 – Montáž bočních stěn

Od již vytvořené podlahy montujeme další boční (podlahové) desky, dokud z oblouku nedojdeme k rovině.

První deska je vždy silně přitisknuta k předchozí. Druhou desku šroubuje do vzniklých hran z přední a zadní stěny. Při šroubování vždy vše zkontrolujte, jestli Vám desky lícuje na přední a zadní straně. Také zkontrolujte, zda máte desky správně usazené a nikde nám nevznikla mezera či nám neprosvítá světlo. Vše musí být vyrovnáno a teprve poté sešroubováno.



Dále přimontujeme dva hotové panely na levé straně sauny. Řádně je usadíme na předchozí desku, zkontrolujeme či nám vše lícuje a přišroubujeme je opět k hranám přední a zadní stěny.

Postup totožně opakujeme s pravými panely. Jen zde musíme být opatrnější a během instalace musíme protáhnout kabely od ovládacího panelu uvnitř předpřipravených lišt. Musíme dávat pozor, ať kabely neskřípneme a nepoškodíme. Následně přišroubujeme totožně jak na opačné straně.



Následně instalujeme stejným způsobem další desky, kontrolujeme vyrovnaní desek a také to, zdali nám nikde nevzniká viditelná vůle či nerovnost.

Před šroubováním vždy vše kontrolujeme a opakujeme postup, dokud nebude pláštěm zakryta celá sauna.



### **KROK 8 - Montáž vnitřních prvků a vybavení sauny**

Smontujeme horní (prohnuté) lehátko, natáhneme kabeláž na zadní stěně sauny. Následně k zadní stěně do připravených držáků přišroubujeme lehátko v určených místech.

Nad horním lehátkem montujeme panel s LED osvětlením. Přišroubujeme jej a dbáme na to, ať bez poškození protáhneme kabeláž po zadní straně sauny a mezi lehátkem. Následně vedení překryjeme dekorativní lištou s výřezem na kabel.



Boční podstavec (nohy) spodního lehátka přišroubujeme k tělu lehátka. Reprodukční jednotka a řídicí jednotka jsou umístěny ve spodní části dolního lehátka. Následně přišroubujeme do připravených míst spodní lehátko a zkontrolujeme jeho pevnost.

Poté přišroubujeme ke korpusu sauny dřevěný podlahový rošt, který je umístěn v nášlapné části před lehátkem.

Kabeláž od řídicí jednotky protáhneme ven pomocí otvorů a připravených krycích lišt.

Připojíme řídicí jednotku k ovladači a hlavnímu přívodu. Elektrické zapojení musí provádět kvalifikovaná osoba s platným oprávněním pro tyto úkony.





### KROK 9 – Montáž kamen a svítidla

Do připraveného místa a bezpečností konstrukce provedeme instalaci kamen.

Na zadní stranu instalujeme osvětlení.

Elektrické zapojení musí provádět kvalifikovaná osoba s platným oprávněním pro tyto úkony.



### KROK 10 – Montáž kovových pásků

Poté instalujeme zpevňovací ocelové pásky. Vyměříme si od okraje sauny po celém obvodu stejnou vzdálenost, ať máme pásek rovnoměrně umístěn a pomocí stahovacího mechanismu šroubováním pásek utáhneme.



### KROK 11 – Montáž maskujících a dekoračních prvků

Na přední a zadní stranu instalujeme dekorativní lištu, která nám překryje hrany bočních desek.

Na boční straně přichytíme dekorační lištu přes ocelové pásky a tím je upevníme k tělu sauny.



### KROK 12 – Montáž dveřního madla a střešní krytiny

Střešní krytinu rovnoměrně rozprostřeme a přimontujeme na střechu sauny.

Přišroubujeme madlo ke dveřím.



## Ovládací panel

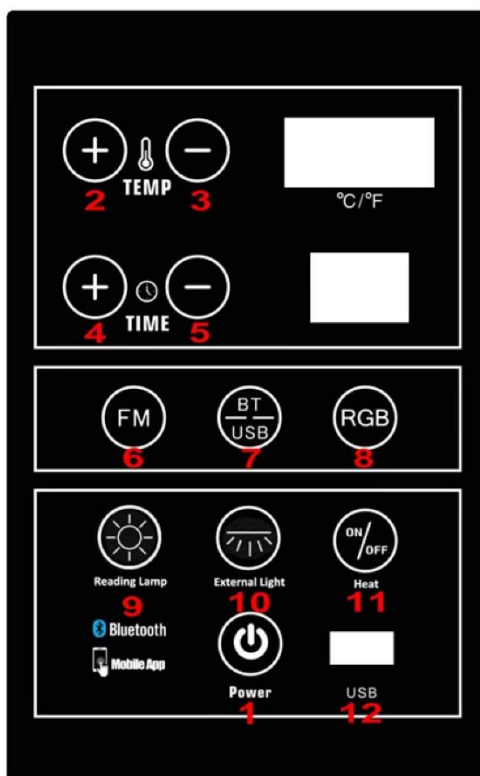

1. Tlačítko ON/OFF
2. Nastavení teploty + / V režimu hudebního přehrávače – návrat k předchozí skladbě / V režimu rádia – vyhledávání kanálů směrem nahoru
3. Nastavení teploty - / V režimu hudebního přehrávače – posun k následující skladbě / V režimu rádia – vyhledávání kanálů směrem dolů
4. Nastavení hodnoty časovače + / V režimu přehrávání hlasitost +
5. Nastavení hodnoty časovače - / V režimu přehrávání hlasitost -
6. Stisknutím tlačítka FM přejdete do režimu rádia, následně stiskem tlačítka 2 či 3 vyhledáváme kanály. Automaticky se poté přepne funkce zpět na ovládání teploty.
7. Krátkým stiskem přejdete do režimu Bluetooth. Vyhledejte „Sauna BT“, připojte se a přehrávejte hudbu z telefonu. Dlouhým stisknutím tlačítka vstoupíte do režimu USB, vložte jednotu do konektoru (12) a přehrávejte hudbu ve formátu MP3
8. RGB tlačítko zapíná LED osvětlení sauny s programem koloroterapie, Stisknutím 1 až 7 za sebou měníte nastavení vybrané barvy, Stisknutí 8x po sobě vypne LED osvětlení, Stisknutím 9x po sobě zapnete automatický režim změny barvy
9. Zapnutí a vypnutí osvětlení pro čtení
10. Zapnutí a vypnutí hlavního osvětlení sauny
11. Stiskem tlačítka zapne či vypnete vytápění sauny. Dlouhým stisknutím tlačítka vybíráte °C či °F
12. Konektor pro USB disk



## Obsluha mobilní aplikace



Apple App



Android App

Propojení sauny s aplikací v mobilním telefonu provede stažením aplikace pomocí QR kódu určeného dle Vašeho operačního systému zařízení. Po úspěšné instalaci aplikace ji otevřete a připojte se podle postupu popsáno v bodu 10.

1. Tlačítko ON/OFF
2. Nastavení teploty + / V režimu hudebního přehrávače – návrat k předchozí skladbě / V režimu rádia – vyhledávání kanálů směrem nahoru
3. Nastavení teploty - / V režimu hudebního přehrávače – posun k následující skladbě / V režimu rádia – vyhledávání kanálů směrem dolů
4. Nastavení hodnoty časovače + / V režimu přehrávání hlasitost +
5. Nastavení hodnoty časovače - / V režimu přehrávání hlasitost -
6. Tlačítko hlasitosti +/- . Upravuje hlasitost nahoru nebo dolů během přehrávání.
7. RGB tlačítko zapíná LED osvětlení sauny s programem koloroterapie, Stisknutím 1 až 7 za sebou měníte nastavení vybrané barvy, Stisknutí 8x po sobě vypne LED osvětlení, Stisknutím 9x po sobě zapnete automatický režim změny barvy
8. Zapnutí a vypnutí osvětlení pro čtení
9. Zapnutí a vypnutí hlavního osvětlení sauny
10. Krátkým stiskem přejdete do režimu Bluetooth. Vyhledejte „Sauna BT“, připojte se k aplikaci a telefonu
11. Stisknutím tlačítka FM přejdete do režimu rádia, následně stiskem tlačítka 2 či 3 vyhledáváme kanály. Automaticky se poté přepne funkce zpět na ovládání teploty
12. Krátkým stiskem přejdete do režimu Bluetooth. Vyhledejte „Sauna BT“, připojte se a přehrávejte hudbu z telefonu
13. Stisknutím tlačítka vstoupíte do režimu USB, vložte jednotu do konektoru (12) a přehrávejte hudbu ve formátu MP3
14. Stiskem tlačítka zapne či vypnete vytápění sauny
15. stisknutím tlačítka vybíráte °C či °F

## Použití sauny

- Nastavte teplotu sauny na hodnotu, která Vám nejvíce vyhovuje a je Vám příjemná. Obvykle se u finské sauny pohybujeme v rozmezí vhodné teploty 65-80°C.
- Před zahájením saunování vyčkejte 30-60 minut, než se sauna předeřeje na správnou teplotu.
- Po dosažení nastavené teploty se topná tělesa přepnou do pohotovostního režimu a udržují požadovanou teplotu uvnitř sauny.
- Pocení začíná přibližně po 2-5 minutách po vstupu do sauny.
- Doporučená doba saunování je maximálně 20 minut a nemá se překračovat.
- Doporučuje se mít s sebou jeden ručník či prostěradlo pod tělo. Lavice i stěny sauny jsou horké a bez podložení může dojít k popálení těla.
- Doporučuje se sundat veškeré kovové šperky, náramky a vše co může poškodit vysoká teplota. Také pozor na zahřátí těchto materiálů a následného popálené pokožky.
- Větrací otvor lze kdykoliv otevřít či zavřít. Dosáhne se tím lepší cirkulace vzduchu v sauně.
- Před saunováním, a hlavně po saunování se doporučuje dodržovat dostatečný pitný režim a doplňovat vypocené tekutiny.
- Před saunováním se doporučuje vlažná sprcha, která napomůže efektivnějšímu pocení a lepšímu vyplavování škodlivin. Před začátkem saunování se doporučuje otřít do sucha. Zamezí se tak přílišnému namočení lavic a jejich poškození či změnám barvy dřeva. Ochlazování těla doporučuje od spodních končetin postupně k srdci a hlavě.
- Po dokončení saunování se doporučuje osprchovat tělo studenou vodou od potu a následně se ochladit v ochlazovacím bazénku či studené sprše.
- Pokud dlouhou dobu nevyužíváte saunu, doporučujeme její odpojení z elektrické sítě.
- Není potřeba se stydět. Pokud se stydíte, je dobré si uvědomit, že nahota v sauně není vyžadována, ale je potřeba pamatovat na to, že přílišné pocení v oblečení by nebylo hygienické a ani bezpečné. Pokud Vám je nahota nepříjemná, doporučujeme vzít si jeden ručník pod tělo a druhý ručník na zahalení intimních partií. Ručníky by měly být suché, ať nedojde vypařováním vlhkosti k popálení těla či poškození lavic.
- Pokud se cítíte pohodlně na spodní lavici sauny, můžete se postupně přesunout na vyšší lavici, kde je větší teplota.
- Před vstupem do sauny nejzte těžká jídla, ani nechodte do sauny hladoví.
- Před vstupem do sauny nepijte nikdy alkohol.
- Pokud se necítíte dobře, či jste unavení, nedoporučujeme absolvovat návštěvu sauny.
- Nikdy v sauně nedělejte nic na sílu a vždy se řiďte rozumem.
- Dbejte na svou bezpečnost a nikdy se nedotýkejte horkých kamenů ani kamen.
- Po závěrečném osprchování si tělo můžete hydratovat tělovým mlékem.
- Na kameny nelijte velké množství vody a vždy postupujte podle návodu přiloženého ke kamnům.
- Finskou saunu se doporučuje využívat 2x v týdnu. Saunový cyklus obsahuje 3-4 návštěvy horké sauny (doporučuje se max. 15 minut) s ochlazením těla a stejně dlouhým odpočinkem, jak jsme byli v sauně.

## Bezpečnostní pokyny

Pokyny je třeba pečlivě pročíst, nastudovat a dodržovat před použitím i využíváním sauny:

- V sauně ani její blízkosti se nesmí umísťovat hořlavé materiály či chemické hořlavé látky.
- V blízkosti sauny neinstalujte sprchu ani jiné zařízení s napojením na vodu. Zamezí se tak poškození sauny.
- Uvnitř sauny neinstalujte žádné dodatečné zařízení či vybavení, které není dodáno v původním balení. Nevrtajte do stěn sauny.
- Neumísťujte žádné elektrické kamenů ani topení.
- Nezletilé osoby mohou být v sauně pouze pod dohledem dospělé osoby.
- Pokud se Vám při saunování začne točit nebo bolet hlava, začnete se zadýchávat, necítíte se dobře, nebo se začnete cítit ospale, okamžitě upustte saunu.
- Všechny elektrické součásti musí být připojeny kvalifikovaným elektrikářem s platným oprávněním dle aktuálních předpisů.
- Sauna se nemá používat bezprostředně po namáhavém cvičení. Doporučuje se vyčkat alespoň 30 minut, dokud se tělo neochladí a neodpočine si.
- Je potřeba při používání dodržovat postup a návod přiložený i k saunovým kamnům.
- Na kameny nevlévejte příliš velké množství vody, okamžitě vzniká vodní pára o vysoké teplotě, která Vás může ve velkém množství opařit.

### Saunu nesmí využívat:

- Starší a oslabené osoby, které trpí závažným onemocněním (cukrovka, vysoký tlak, srdeční onemocnění, kardiovaskulární poruchy, oční choroby, popáleniny, otevřené rány a jiné nemoci).
- Těhotné ženy.
- Děti do 6 let, neplnoleté osoby mohou saunu využívat pouze pod dohledem dospělé osoby.
- Osoby pod vlivem alkoholu nebo drog.
- V sauně není možno umísťovat jakékoliv zvířata a domácí mazlíčky.

# Údržba sauny a možné závady

Před zahájením jakékoliv údržbové aktivity (čištění, výměna žárovky, kontrola kamenů) se ujistěte, že je odpojen napájecí kabel od sítě.

Pokud někdy dojde k poškození napájecího kabelu, musí být vyměněn výrobcem nebo kvalifikovanou a oprávněnou osobou, aby nedošlo k ohrožení bezpečnosti.

## Možné závady a jejich odstranění:

### Únik pryskyřice:

Při zahřátí sauny na vysokou teplotu se může stát, že se z použitého dřevěného materiálu může uvolnit zbytek pryskyřice. Takto uniklou pryskyřici lze po vychladnutí sauny odstranit seškrábnutím prstem. Případné stopy po pryskyřici lze odstranit velmi jemným smirkovým papírem (hrubost 1000 a více). Při využití této hrubosti nedojde k poškození broušeného okolí.

### Nesvítí kontrolka na kamnech:

1. Nedostatečné vstupní napětí – Připojte saunu a zkontrolujte jistič, jestli je v poloze on. Případně pomocí měřáku zkontrolujte napětí v zásuvce.
2. Poškozený napájecí kabel – Kontaktujte servis či osobu oprávněnou provádět tyto úkony a vyměňte poškozený přívodní kabel.
3. Chyba elektroinstalace – Kontaktujte servis.

### Vnitřní prostor sauny se plně nenahřívá:

1. Vnitřní prostor je nedostatečně teplý – zvýšte pomocí ovládacího panelu na kamnech teplotu v sauně.
2. V případě nefunkčních kamen je potřeba postupovat podle instrukcí přiložených ke kamnům.

### V sauně se line nepříjemný zápach:

1. Zápach spáleniny – odpojte saunu od elektrického přívodu a zkontrolujte opticky celý povrch i obvod sauny. Kontrolujte saunu do úplného vychladnutí a kontaktujte servisní středisko.

### Nesvítí osvětlení v sauně:

1. Je potřeba zkontrolovat žárovky v osvětlení. Před kontrolou odpojte saunu od přívodu elektrického napětí a poté zkontrolujte žárovky.

## Záruční podmínky

Před instalací zkontrolujte úplnost produktu a jeho případné poškození v důsledku přepravy nebo skladování. Zkontrolujte povrchy instalovaných panelů. Velké praskliny či poškození je nutné ihned reklamovat. Prodejce nepřebírá žádnou odpovědnost za škody způsobené během instalace nebo po ní. Prodejce nenesे odpovědnost za náklady na instalaci nebo demontáž v důsledku chybné montáže nebo vad hlášených až po instalaci.

1. Záruka se vztahuje na výrobní vady výrobku (sauny) a vady materiálů, z něhož je výrobek vyroben.
2. Záruka spočívá v opravě nebo výměně dílů, které výrobce považuje za vadné.
3. Záruční doba začíná běžet v okamžiku nákupu a řídí se reklamačním řádem a obchodními podmínkami.
4. Odborné instalace smí provádět pouze osoba oprávněná k těmto úkonům a musí vystavit potvrzení o správném zapojení.
5. Vady nebo poškození zboží zjištěné v záruční době budou odstraněny v předem dohodnuté době.
6. Prodejce nehradí náklady na demontáž nebo poškození dekorativního vybavení či dílů nesouvisející se saunou, které ztěžují přístup k výrobku (obklady, malba, zasklení). Ani náklady na uvedení těchto prvků do původního stavu po záruční opravě či výměně.
7. Pokud je před instalací nebo při ní zjištěna vada výrobku, je potřeba přerušit instalaci nebo používání sauny a chybu ihned nahlásit prodejci.
8. Vyskytující se vadu je potřeba před dalším používáním odstranit.
9. Zákazník je povinen výrobek poskytnout k reklamaci čistý v souladu se základními hygienickými pravidly.
10. Poškození způsobené nevhodnou údržbou nebo využíváním, které není v souladu s návodem není možno nárokovat v reklamačním řízení.
11. Prodejce ani výrobce neodpovídá za škody způsobené nesprávnou péčí o výrobek.
12. Prodejce ani výrobce neposkytuje žádnou náhradu za nepřímé škody, které vznikly zákazníkovi, respektive třetím osobám v důsledku poškození zařízení.
13. Veškeré opravy, na které se nevztahuje záruka jsou zpoplatněny.
14. Není povoleno provádět jakékoliv úpravy na výrobku či elektroinstalaci – dochází tím ke ztrátě záruky na produkt.
15. Jakýkoliv jiný neodborný zásah do konstrukce či vybavení sauny je také důvodem k neuznání reklamace.
16. Záruka se také nevztahuje na mechanické poškození výrobku, na škody vzniklé v důsledku nedbalosti, nesprávného používání či škody vzniklé okolnostmi, za které není odpovědná výroba produktu jako jsou: přepětí v síti, zasažení bleskem, koroze, promáčení produktu a obecně všechny ostatní příčiny, které mohou vzniknout v důsledku kontaktu s nepřiměřeným množstvím vody, závadou na elektrické síti (podpětí, přepětí) a událostí způsobené náhodou či vyšší mocí.

Pro uplatnění reklamace je potřeba se identifikovat vystaveným dokladem o zakoupení. Doklad o koupi je současně považován za záruční list.